



Damit Verbindungen gelingen!

**Wir haben alles, was Sie brauchen.
Was wir nicht haben, können wir für Sie fertigen.**



Präzision made by Volz

„Wir machen besonders „runde“ Kugeln“, pflegt Dr. Christoph Fleig, Geschäftsführer der Volz Gruppe, zu sagen. Was das heißt, wissen Sie als Anwender am besten: Volz Kugeln sind präzise. Die Unebenheiten, die im vertikalen und horizontalen Drehvorgang unweigerlich entstehen, werden von uns durch sorgfältiges Polieren zu 100% abgetragen. Und präzise Kugeln „funktionieren“ in Ihren Anwendungen einfach besser.

Kugeln von 8-250 mm individuell gefertigt

- Millionenfach bewährt als Marktführer-Produkt
- Klassischer Einsatz in Kugelhähnen aller Druckstufen
- Individuelle Fertigung nach Kundenzeichnung
- Großes Werkstoffspektrum verfügbar

Fertigung nach Ihren Zeichnungen

Wir sind Ihr Partner für die Lohnfertigung Ihrer Zeichnungsteile. Sie benötigen Standardkugeln oder Sonderkugeln wie beispielsweise Gelenkkugeln oder Teile mit Kugelformen wie Kugelspindeln, Kugelzapfen, Halbschalen oder Innenringe für Gelenkstangenköpfe? Geben Sie uns Ihre Zeichnungen – wir fertigen Ihre Kugeln. Wirtschaftlich, schnell, hochwertig. Eben made by Volz.

Werkstoffe

- Stahl hartverchromt
- Messing sowie Messing hartverchromt
- Stahl rostfrei, z.B. 1.4021, 1.4024, 1.4034, 1.4027, 1.4104, 1.4301, 1.4305
- Stahl, rost- und säurebeständig, z.B. 1.4401, 1.4408, 1.4571, 1.4305, 1.4462
- Edelstahl 1.4571
- Aluminium blank und hartexloxiert
- Hastelloy, Monell oder ähnliche Sonderwerkstoffe
- Kunststoffe, z.B. PVC, Polyamide
- Weitere Werkstoffe auf Anfrage
- Veredlungsverfahren, z.B. Polieren, Chromatieren, Wärmebehandlung

Beispiel: Schaltkugeln mit Durchgangsbohrung

Ausführung Form A – D

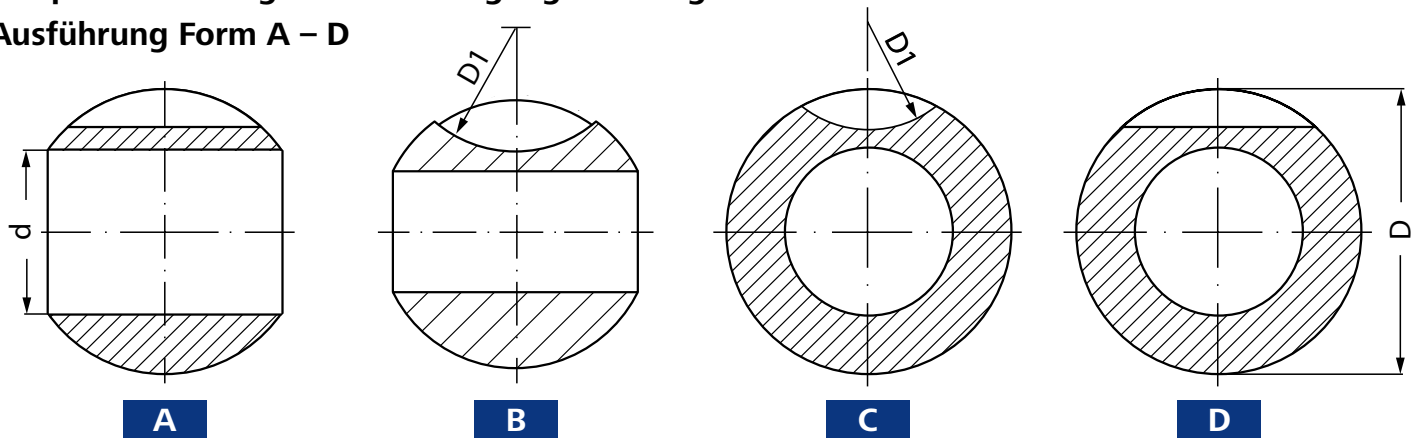

Beispiel: Schaltkugeln mit L- und T-Bohrung

Ausführung Form E – G

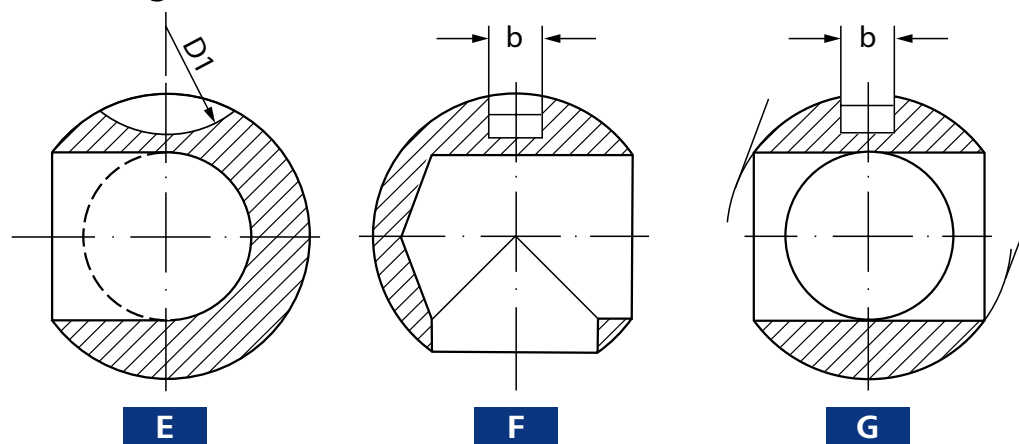

Maße (Beispiele)				
NW	d	D	D1 nur bei Form B, C, E, F, G	Schlitzbreite b
4 / 6	4 / 5 / 6	13 / 13,5 / 14 / 15 / 16 / 18	13,5 / 16,5 / 19 / 20 / 22	3 / 4
8	7 / 8	14 / 15 / 16 / 18	13,5 / 16,5 / 20 / 22	4 / 5
10	9 / 10	19 / 19,5 / 20 / 22 / 24	16,5 / 19 / 20 / 22	4 / 5
13	12 / 12,5 / 13 / 14	23,8 / 24 / 25 / 26 / 26,7 / 27	16,5 / 22 / 30 / 50	5 / 6 / 7
15	15	25 / 27 / 28 / 30	22 / 25 / 30 / 50	5 / 6 / 7 / 8
16	16 / 17	26 / 27 / 28 / 30 / 32	22 / 25 / 30 / 50	5 / 6 / 7 / 8
18	18 / 19	28 / 30 / 32	25 / 30 / 32 / 40 / 50	5 / 6 / 7 / 8
20	19,5 / 20 / 22	34 / 36 / 37 / 38	25 / 30 / 32 / 40 / 50	5 / 6 / 7 / 8
24	23,5 / 24 / 24,5	38 / 39,5 / 40 / 42	25 / 30 / 40 / 50 / 63	5 / 6 / 7 / 8
25	25 / 25,5 / 26	40 / 42 / 43 / 44 / 45 / 48	25 / 30 / 40 / 50 / 63	5 / 6 / 7 / 8
30	29 / 30	51,5 / 52	30 / 50 / 63 / 80	6 / 7 / 8 / 10
32	30 / 31 / 32	52 / 53 / 54	30 / 50 / 63 / 80	6 / 7 / 8 / 10
40	38 / 39 / 40	60 / 62 / 63 / 64 / 68 / 70	30 / 40 / 50 / 63 / 80	6 / 7 / 8 / 10
50	48 / 49 / 50 / 52	76 / 78 / 80 / 82 / 84 / 85 / 86	50 / 63 / 80 / 100	6 / 7 / 8 / 10 / 12
65	60 / 64 / 65 / 66	98 / 102 / 106 / 108 / 110	63 / 80 / 100 / 125	8 / 10 / 12 / 14 / 16

Abweichend von diesen Standardmaßen sind Sonderabmessungen, Kugeln bis zur Nennweite 250 sowie Sonderausführungen in allen genannten Werkstoffen jederzeit kurzfristig lieferbar. Schlitz bzw. Eintauchtiefe sind variabel. Die Toleranz von Kugeldurchmesser, Schlitzbreite und Eintauchtiefe richtet sich ebenfalls nach den Erfordernissen Ihrer Konstruktion. Auf Wunsch kann eine Druckausgleichsbohrung bei Form B und C im Schlitz vorgesehen werden.

Wer direkt beim Produzenten kauft, kann sich auf die Qualität verlassen.



Die Volz Gruppe beschäftigt insgesamt ca. 400 Mitarbeiter, die meisten davon am Hauptsitz des Unternehmens in Deilingen. Regional engagieren wir uns besonders für Auszubildende und die Vereinbarkeit von Familie und Beruf. 2013 sind wir dafür mit dem FamilyNET-Award ausgezeichnet worden.

Bei uns erhalten Sie Qualität »Made in Germany« und schnelle Lieferung an jeden Ort der Welt, an dem Ihre Anlagen stehen. Unsere Vertriebsgesellschaften in der Türkei, der Ukraine, in Australien, China, Singapur, Russland und Nordamerika beliefern Sie schnell und zuverlässig. In vielen anderen Ländern arbeiten wir mit sorgfältig ausgewählten kompetenten Partnern, die in der Hydraulik bekannt und etabliert sind.

Volz Gruppe GmbH

Gartenstraße 6
78586 Deilingen (Germany)

T +49 7426 939-550

F +49 7426 939-555

www.volz.de | info@volz.de

Australia

Volz Australia Pty. Ltd.
Albury
T +61 2 6023 6433
F +61 2 6023 6431

Western Australia

Perth
T +61 8 9418-7239
F +61 8 9418-4137

Singapore

Volz Asia Pte. Ltd.
Singapore
T +65 9321 8198
F +65 6862 4595

China

Volz China
Representative Office
Shanghai

USA

Volz USA Inc.
Houston
T +1 281-209-2463
F +1 281-209-2478

Russia

Volz RUS LLC
Sankt Petersburg

Turkey

Volz Hidrolik Pnömatik, Müh. Ltd. Sti.
Pendik-Dörtyol/Istanbul
T +90 216 5072307
F +90 216 3797943

Ukraine

Volz Ukraine LLC
Sumy